

**PENGARUH FINANCIAL TECHNOLOGY, TINGKAT PENDAPATAN,  
LAMA USAHA TERHADAP PROFITABILITAS UMKM  
KECAMATAN ARJASA KEPULAUAN KANGEAN**

Santi Nur Fajariyah

(Program Studi Manajemen, Fakultas Ekonomika dan Bisnis Universitas PGRI Kanjuruhan, Malang)  
e-mail: santyfajar00@gmail.com

Rita Indah Mustikowati

Riril Mardiana Firdaus

(Program Studi Manajemen, Fakultas Ekonomika dan Bisnis Universitas PGRI Kanjuruhan Malang)

**ABSTRAK:** Tujuan dari penelitian ini adalah untuk mengetahui pengaruh financial technology, tingkat pendapatan dan usia dalam usaha terhadap profitabilitas UMKM di Kecamatan Arjasa Kepulauan Kangean. Jenis penelitian ini adalah penelitian kuantitatif. Populasi dalam penelitian ini adalah UMKM Kabupaten Arjasa. Teknik pengambilan sampel yang digunakan adalah purposive sampling dan diperoleh sampel sebanyak 66 responden. Teknik analisis yang digunakan adalah analisis regresi linier berganda. Hasil penelitian ini menunjukkan bahwa financial technology, tingkat pendapatan dan lama usaha berpengaruh signifikan secara simultan terhadap profitabilitas, dan financial technology berpengaruh positif signifikan terhadap profitabilitas, sedangkan tingkat pendapatan dan lama usaha berpengaruh negatif dan tidak signifikan. Ada pengaruh positif dan tidak signifikan terhadap profitabilitas.

**Kata kunci** – Financial Technology, Tingkat Pendapatan, Lama Usaha

## PENDAHULUAN

Sebagai orang Indonesia, pandangan dalam kehidupan sehari-hari tentunya tidak terlepas dari berbagai pelayanan dan berbagai kreasi para pelaku UMKM. Kegiatan UMKM sebagian besar dilakukan oleh masyarakat menengah ke bawah. Perekonomian yang semakin berkembang dan persaingan usaha yang semakin ketat menuntut badan usaha untuk selalu beradaptasi dengan kondisi persaingan yang ada. Kecamatan Arjasa merupakan salah satu kecamatan di Kepulauan Kangean, dan di dua kecamatan lainnya terdapat UMKM yang cukup banyak. Ada beberapa faktor yang dapat meningkatkan profitabilitas UMKM di Kecamatan Arjasa, antara lain financial technology, tingkat pendapatan dan lama usaha.

Rusman (2012) mengartikan teknologi adalah suatu konsep yang berkaitan dengan jenis penggunaan dan pengetahuan alat dan keterampilan, dan bagaimana pengaruhnya terhadap kemampuan manusia untuk mengendalikan dan mengubah hal-hal di sekitarnya. *Financial Teknologi* telah memberikan banyak kemudahan kepada masyarakat, terutama dalam hal kemudahan pendanaan dan transaksi, bagi peserta usaha kecil, menengah, dan mikro. Menurut (Mankiw 2010), pendapatan adalah hasil dari mengalikan kuantitas unit dijual dengan harga satuan. Tujuan utama menjalankan bisnis adalah untuk mendapatkan penghasilan, yang dapat digunakan untuk kelangsungan bisnis. Semakin lama Anda berkecimpung di dunia bisnis, semakin Anda tahu tentang selera atau perilaku konsumen, dan penghasilan Anda akan meningkat.

## TINJAUAN PUSTAKA

Menurut Sartono (2010), laba adalah kemampuan perusahaan untuk menghasilkan keuntungan dalam kaitannya dengan penjualan, pendapatan keseluruhan, dan aset modal. Profitabilitas menunjukkan kapasitas perusahaan

untuk menghasilkan keuntungan atau berfungsi sebagai pengukur efektivitas manajemennya (Wiagustini 2010). Finansial technology, menurut Pribadiono (2016), merupakan perpaduan antara aspek teknologi dan finansial atau

dapat dilihat sebagai inovasi sektor finansial dengan sejumlah teknologi kontemporer. Teknologi adalah sebuah konsep yang berkaitan dengan cara di mana alat dan kemampuan digunakan dan dipahami, serta bagaimana mereka dapat mengubah kapasitas seseorang untuk mengelola lingkungan mereka. (2012) Rusman. (Syafi'i Antonio 2001) mendefinisikan pendapatan sebagai hasil kotor dari investasi, perdagangan, pemberian jasa, atau kegiatan lain yang dimaksudkan untuk menghasilkan keuntungan sebagai keuntungan aset, penurunan kewajiban, atau kombinasi keduanya selama periode yang dipilih oleh laporan laba rugi. Mankiw (2010) menegaskan bahwa pendapatan adalah produk dari penambahan harga per unit dan jumlah unit yang terjual. Menurut Poniwatie (2008), lama usaha adalah jumlah waktu yang diinvestasikan oleh pelaku usaha dalam menjalankan suatu usaha. Menurut hipotesis usaha kuno, dengan meluangkan lebih banyak waktu dalam pekerjaannya, dia akan menjadi lebih terampil, berpengalaman, dan mampu melakukan tugas yang menjadi tanggung jawabnya (Moenir 1998).

### KERANGKA KONSEPTUAL

Tiga variabel bebas dan satu variabel terikat membentuk empat variabel dalam kerangka konseptual ini. Profitabilitas merupakan variabel dependen dalam penelitian ini, sedangkan faktor independennya adalah financial technology, tingkat pendapatan, dan durasi usaha. Sebuah ilustrasi dari kerangka konseptual yang digunakan dalam penelitian ini diberikan di bawah ini:

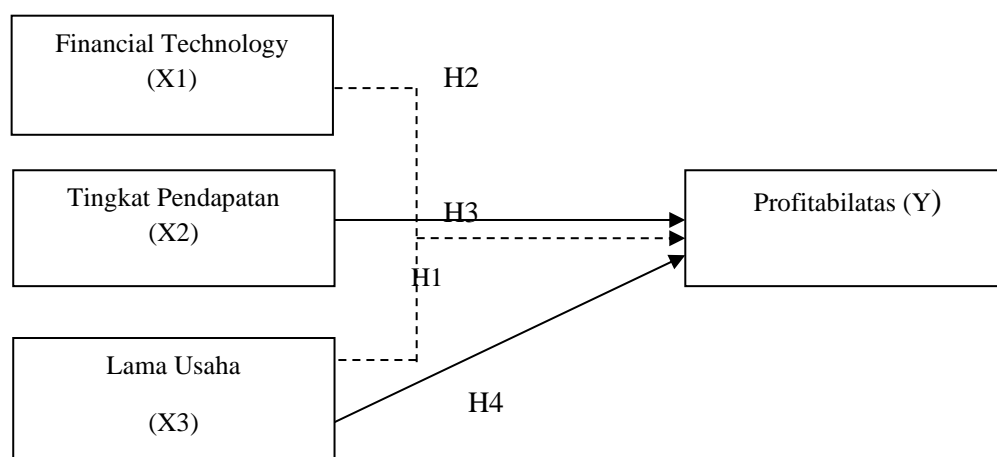

**Gambar 1 Kerangka Konseptual**

Keterangan :

- ▶ : Pengujian secara parsial
- - - - -▶ : Pengujian secara simultan

### HIPOTESIS

H<sub>1</sub> : *Financial Technology*, Tingkat Pendapatan dan Lama Usaha berpengaruh secara simultan terhadap Profitabilitas UMKM

H<sub>2</sub> : *Financial Technology* berpengaruh signifikan terhadap Profitabilitas UMKM

H<sub>3</sub> : Tingkat Pendapatan berpengaruh signifikan terhadap Profitabilitas UMKM

H<sub>4</sub> : Lama Usaha berpengaruh signifikan terhadap profitabilitas UMKM.

### METODE

Penelitian kuantitatif adalah jenis penelitian yang digunakan dalam penelitian ini. Metode analisis regresi linier berganda digunakan dalam penelitian kuantitatif ini. Seluruh tujuan penelitian adalah menggunakan populasi sebagai sumber data untuk suatu penelitian yang memiliki kualitas tertentu. Dalam studi ini, perusahaan mikro,

kecil, dan menengah di Kabupaten Arjasa membentuk populasi, dengan penekanan pada industri makanan dan minuman. Untuk melakukan penelitian yang menyangkut responden sebagai populasi, digunakan kuisioner atau

kuisioner sebagai pendekatan survei. Sampel penelitian untuk penelitian ini dipilih dengan menggunakan teknik pemilihan non-probabilitas dan strategi purposive sampling. Ada 66 responden dalam sampel. Analisis linier berganda adalah metode analisis yang digunakan dalam penelitian ini untuk menguji hipotesis.

## HASIL PENELITIAN

### UJI NORMALITAS

Uji normalitas Kolmogrove-Smirmov(K-S) menghasilkan hasil 0,08 0,05. Hal ini menunjukkan bahwa data terdistribusi secara teratur dan memenuhi kriteria normalitas model regresi. Oleh karena itu, dapat dikatakan bahwa penggunaan model regresi dalam penelitian adalah layak.

### Uji Multikolinearitas

Berdasarkan data hasil uji analitik di atas, variabel bebas dalam model regresi tidak menunjukkan multikolinearitas. Anda dapat melihat bahwa nilai toleransi untuk setiap variabel independen—Teknologi Keuangan (X1), Tingkat Pendapatan (X2), dan Panjang Usaha (X3)—kurang dari 1, dan nilai VIF (faktor inflasi volume) lebih besar dari 10. Oleh karena itu, dapat dikatakan bahwa model regresi tidak menunjukkan indikasi multikolinearitas.

### Uji Heteroskedastisitas

Scatterplot dalam penelitian ini menggambarkan titik-titik yang menyebar secara acak, atau bahwa plot tidak mengikuti pola tertentu. Hal ini dapat memastikan bahwa tidak ada gejala heteroskedastisitas, sehingga penggunaan model regresi dalam penelitian ini layak dilakukan.

### Uji Regresi Linier Berganda

Analisis linier berganda digunakan untuk mengetahui besarnya pengaruh dari variabel terhadap variabel terikat.

Model		Unstandardized Coefficients		Standardized Coefficients	t	Sig.
		B	Std. Error	Beta		
1	(Constant)	11.425	2.564		4.456	.000
	Financial Technology	.345	.097	.521	3.549	.001
	Tingkat Pendapatan	-.025	.101	-.035	-.247	.805
	Lama Usaha	.232	.133	.214	1.744	.086

$$Y = a + b_1X_1 + b_2X_2 + b_3X_3 + e$$

$$Y = 11,425 + 0,345 + (-0,025) + 0,232 + 2,564$$

Dapat dijelaskan :

1. Nilai konstanta(nilai tetap) 11,425 maka jika (X1), (X2) dan (X3) sama dengan nol (0), maka Y akan mengalami kenaikan
2. Jika (X1) bernilai positif maka nilai (Y) juga akan mengalami kenaikan.
3. Jika (X2) bernilai negatif maka nilai (Y) juga akan mengalami penurunan.
4. Jika nilai (X3) bernilai positif maka nilai (Y) juga akan mengalami kenaikan.

## PEMBAHASAN

### Pengaruh *Financial Technology*, Tingkat Pendapatan dan Lama Usaha Terhadap Profitabilitas

Profitabilitas usaha mikro, kecil, dan menengah sangat dipengaruhi oleh penggunaan financial technology, tingkat pendapatan, dan lama usaha. Untuk membuat perusahaan yang dijalankan oleh pelaku usaha, ini bisa dijadikan bahan. Penelitian ini sesuai dengan penelitian Ramadhan (2018), yang menemukan bahwa pertumbuhan usaha mikro, kecil, dan menengah dipengaruhi oleh tingkat pendapatan variabel dan durasi usaha. Demikian pula, studi oleh (Marfuah 2019) menunjukkan bahwa penggunaan teknologi keuangan dan ukuran perusahaan berdampak pada pendapatan usaha mikro dan menengah.

### Pengaruh *Financial Technology* Terhadap Profitabilitas

Profitabilitas usaha mikro, kecil, dan menengah sangat dipengaruhi oleh teknologi keuangan. Penelitian ini dikuatkan oleh penelitian Yulianasari (2021), yang menunjukkan bahwa profitabilitas dipengaruhi secara positif

dan signifikan oleh variabel financial technology. Selain itu, studi (Hendratno, 2020) mengungkapkan bahwa faktor-faktor yang terkait dengan teknologi keuangan berdampak pada profitabilitas.

#### **Pengaruh Tingkat Pendapatan Terhadap Profitabilitas**

Pendapatan memiliki dampak yang merugikan dan dapat diabaikan terhadap profitabilitas usaha mikro, kecil, dan menengah. Penelitian ini sejalan dengan yang dilakukan oleh Susanti et al. (2019), yang menurutnya variabel tingkat pendapatan tidak memiliki pengaruh yang berarti terhadap profitabilitas.

#### **Pengaruh Lama Usaha Terhadap Profitabilitas**

Profitabilitas usaha mikro, kecil, dan menengah dipengaruhi secara positif dan negatif oleh lamanya usaha. Temuan analisis ini mendukung penelitian Azra (2019), yang menemukan bahwa variabel panjang bisnis tidak memiliki dampak yang cukup besar terhadap profitabilitas.

### **KESIMPULAN DAN SARAN**

Menurut temuan, teknologi keuangan, tingkat pendapatan, dan bisnis memiliki dampak besar pada profitabilitas usaha kecil dan menengah. Meskipun diakui bahwa teknologi keuangan memiliki dampak besar terhadap profitabilitas, tingkat pendapatan dan lamanya operasi tidak diketahui memiliki dampak yang signifikan. Untuk mendorong profitabilitas perusahaan, ke depan para pelaku usaha diharapkan mampu mengembangkan produk makanan dan minuman olahan yang berkualitas dan menarik. Diharapkan juga semakin banyak pelaku usaha yang menggunakan teknologi untuk membantu mereka mengelola operasinya.

### **DAFTAR PUSTAKA**

- Akhbar Nurseta Priyandika. 2015 “Analisis Pengaruh Jarak, Lama Usaha, Modal, Dan Jam Kerja Terhadap Pendapatan Pedagang Kaki Limakonveksi (Studi Kasus Di Kelurahan Purwodinatan Kota Semarang)”. Universitas Diponegoro. Semarang
- Azra, A. T. (2019). Analisis Pengaruh Modal Usaha Lama Usaha dan Jenis Usaha Terhadap Laba Usaha Mustahik Studi Pada UMKM Binaan Baznas Kota Malang. *Jurnal Ilmiah Ekonomi Dan Bisnis*, 7(2), 5. <https://jimfeb.ub.ac.id/index.php/jimfeb/article/view/5602/4921>
- B. Rahardjo, Budi; Khairul, I. A. K. S. (2019). Pengaruh Financial Technology (Fintech) Terhadap Perkembangan UMKM di Kota Magelang. *Prosiding Seminar Nasional Dan Call For Papers, Fakultas Ekonomi Universitas Tidar*, 347–356.
- Mankiw, N. Gregory. 2010. Makroekonomi. Jakarta: Erlangga.
- Nurvenia, M. F. A. (2021). Pengaruh Financial Technology Terhadap Pendapatan Usaha Kecil dan Menengah di Desa Landungsari Kecamatan Dau. *Journal of Financial Economics*, 1(3), 182–195.
- Poniwati, Asmie. 2008. Analisis Faktor-Faktor Yang Mempengaruhi Tingkat Pendapatan Pedagang Pasar Tradisional di Kota Yogyakarta. Yogyakarta : Universitas Gajah Mada.
- Pribadiono, Hukum, Esa, & Barat. (2016, Maret Minggu). Retrieved from Coursehero: <https://www.coursehero.com/>
- Rahmatia, Madris, & Nurbayani, S. U. (2018). Pengaruh Modal Usaha , Tenaga Kerja dan Lama Usaha Terhadap Laba Usaha Mikrodi Kota Palopo Provinsi Sulawesi Selatan ) Program studi Akuntansi , Sekolah Tinggi Ilmu Ekonomi Muhammadiyah Palopo ) Program Studi Ilmu Ekonomi , Universitas Hasanuddin Abstrak. *Jurnal Manajemen*, 4(2), 43–47.
- Ramadhan, A. G. (2018). Pengaruh tingkat pendidikan, lama usaha, tingkat pendapatan, usia pengelola, dan gender terhadap literasi keuangan pelaku usaha mikro kecil menengah (UMKM) di Kota Yogyakarta. *Journal Economic, Business, and Accounting*.
- Safrianti, T.N. (2020). Pengaruh Transaksi Online,Modal dan Lama Usaha Terhadap Peningkatan Pendapatan UMKM di Kabupaten Tegal. *Ekonomi Dan Bisnis*, 2507(February), 1–9.
- Susanti, A. R., Maslichah, M., & Junaidi, J. (2019). Pengaruh Tingkat Pendapatan, Rasio Likuiditas, Rasio Aktivitas, Terhadap Profitabilitas. *Jurnal Ilmiah Riset Akuntansi*, 8(04).